

# De la palette au composteur

## 1. Fabrication des côtés et du fond

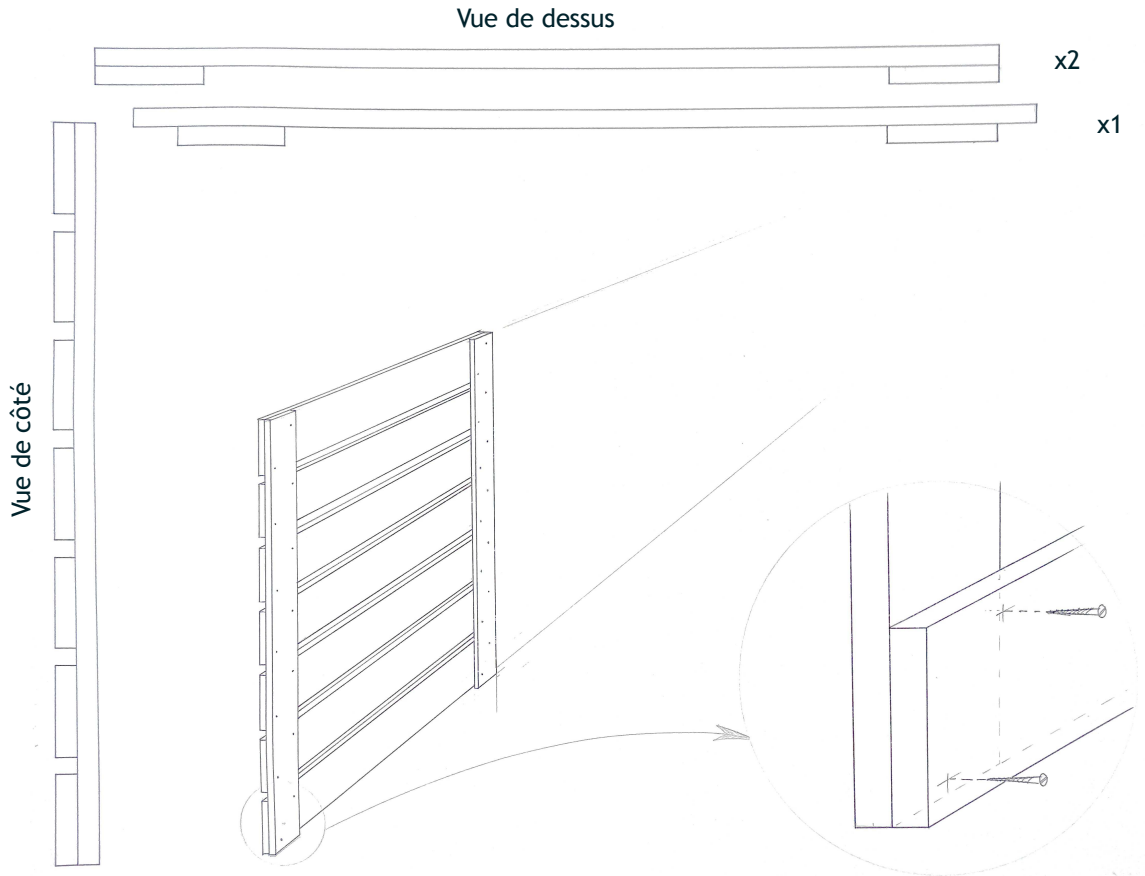

Cette première étape va déterminer les mesures de votre composteur. En général, un composteur familial a la forme d'un cube de 70 à 80 centimètres de côté.

Lors de la fabrication, n'hésitez pas à faire des pré-trous de façon à ne pas faire éclater le bois.

Utilisez une palette non démontée pour réaliser les assemblages de vos panneaux à plat, cela vous permettra d'assembler vos panneaux à l'équerre.

## 2. Assemblage des trois panneaux fixes

Les trois panneaux sont assemblés avec des vis suffisamment longues pour pouvoir aller se loger dans la traverse de l'autre panneau à assembler.

Les vis doivent être de qualité suffisante pour pouvoir supporter les intempéries extérieures.

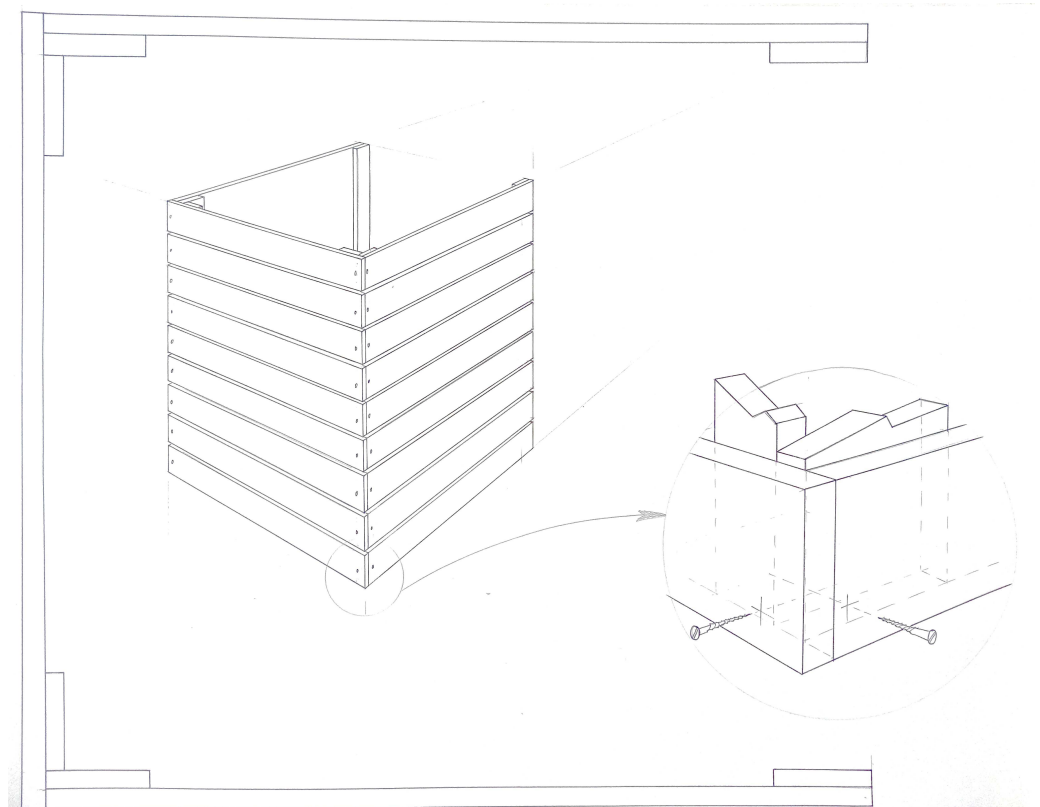

# De la palette au composteur

## 3. Fabrication et pose de la façade avant

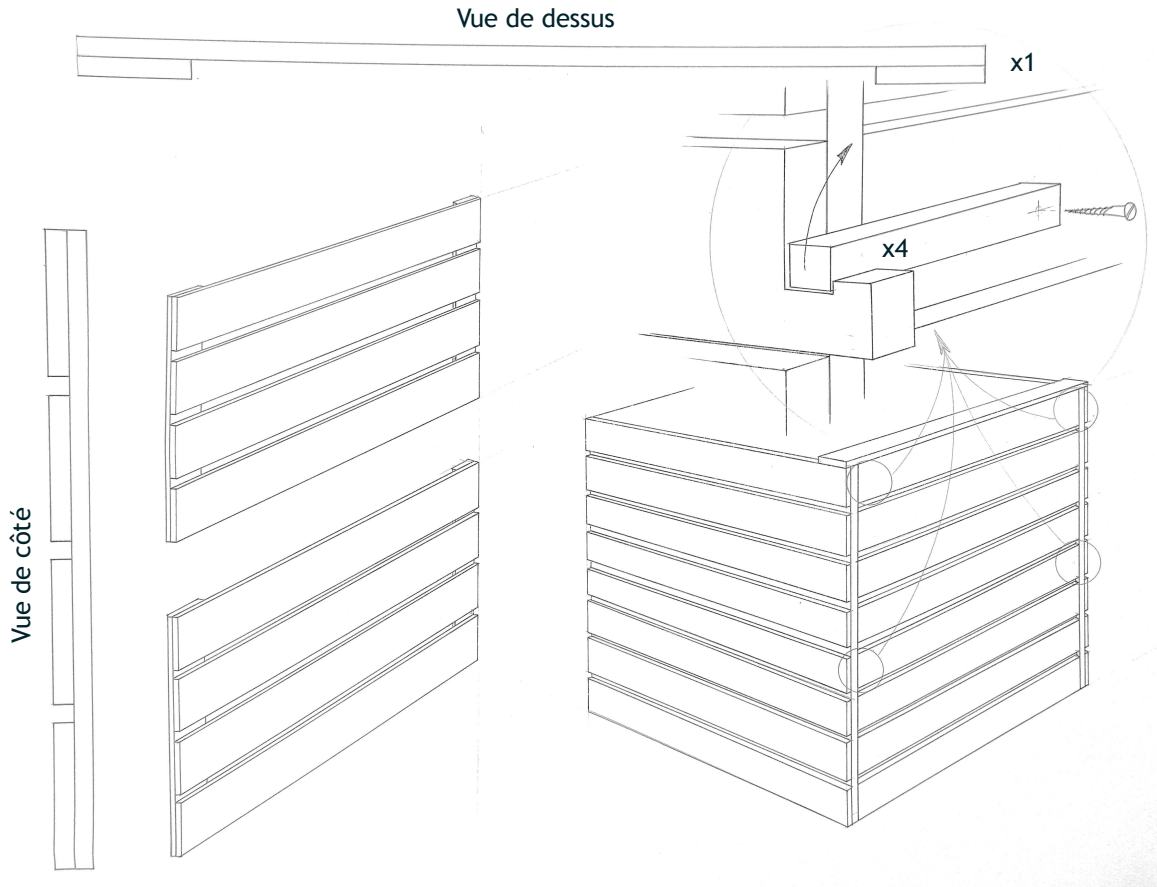

La façade est réalisée en deux parties. Ceci permet une utilisation facile du composteur lors des interventions d'aération, de vidange...

Les panneaux de la façade avant sont amovibles. Ils sont maintenus avec des verrous en bois sur la partie avant et des cales placées à l'intérieur du composteur.

## 4. Fabrication du couvercle du composteur

Les deux parties du couvercle sont assemblées l'une à l'autre par deux charnières.

Le couvercle est simplement posé sur la structure du composteur.

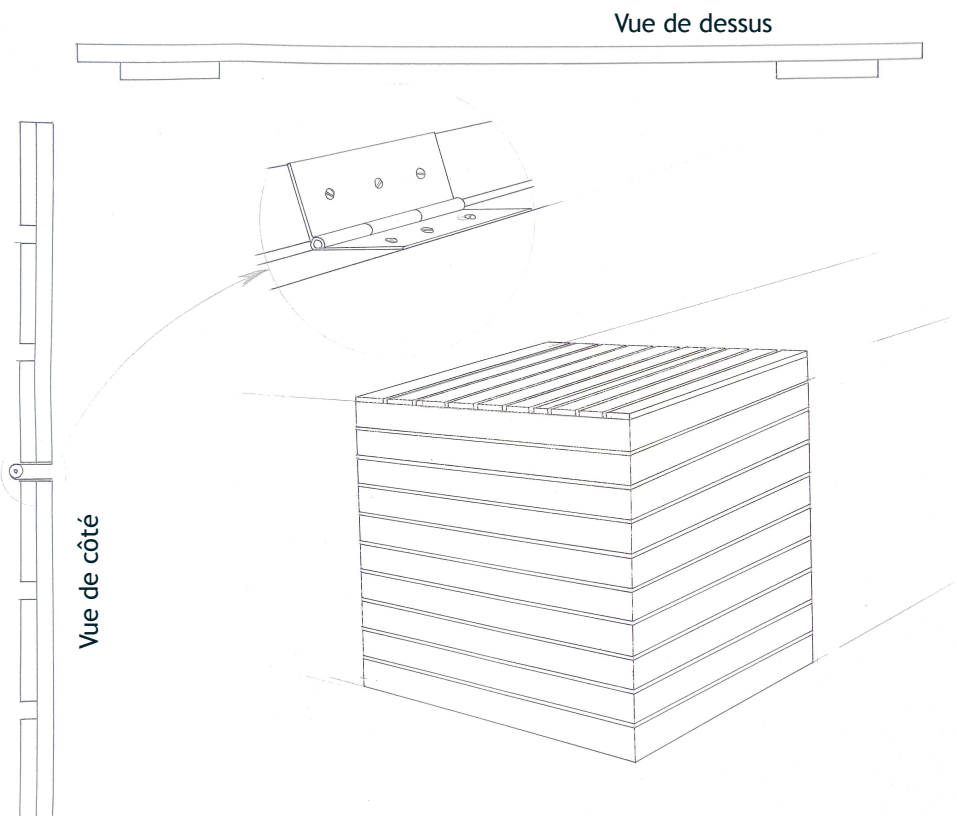

La recyclerie **Un peu d'R** vous souhaite de belles réalisations !

Retrouvez-nous sur Internet :

 [unpeudr.fr](http://unpeudr.fr)

 [twitter.com/UnpeudR](https://twitter.com/UnpeudR)

 [fb.me/RecyclerieUnpeudR](https://fb.me/RecyclerieUnpeudR)